

OPIS

Sterownik SLR-22 to element końcowy systemu exta life przeznaczony do sterowania taśmami RGB lub RGBW, które zasilane są napięciem 12-24 VDC. Poza standardową funkcjonalnością jaką jest możliwość wyboru koloru oraz regulacja jasności sterownik oferuje funkcje dodatkowe takie jak tryb automatycznej, płynnej zmiany kolorów oraz zdefiniowane programy. Konfigurowalne czasy włączania, wyłączenia, rozjaśniania/ściemniania oraz płynnej zmiany kolorów pozwalają lepiej dopasować działanie sterownika do wymagań użytkownika. Komunikacja dwukierunkowa z kontrolerem EFC-01 zapewnia wskazanie aktualnego stanu odbiornika, umożliwia zmianę jego wybranych parametrów oraz zdalne dopisywanie nadajników (bez dostępu do odbiornika). Algorytm kodowania ramek zapewnia bezpieczeństwo sterowania. SLR-22 poza kontrolerem może być równoległe sterowany z poziomu nadajników systemu exta life. Do odbiornika można wpisać większą liczbę nadajników co daje możliwość niezależnego sterowania z kilku miejsc. Urządzenie przeznaczone jest do montażu w puszkach instalacyjnych pod- i natynkowych. Dodatkowe wejścia przewodowe z możliwością konfiguracji zwiększają funkcjonalność sterowania. Odbiornik posiada zaimplementowaną funkcję zdalnej aktualizacji oprogramowania z poziomu kontrolera.

CECHY

- znamionowe napięcie zasilania 12-24 VDC,
- kompatybilny z kontrolerem EFC-01 oraz nadajnikami systemu exta life,
- 4 kanały wyjściowe (wyjścia tranzystorowe – sterowanie PWM potencjałem „-“),
- sterowanie taśmami RGB lub RGBW zasilanymi napięciem 12-24 VDC,
- transmisja dwukierunkowa – wskazanie aktualnego stanu sterownika w aplikacji,
- programowalny stan wyjść po zaniku napięcia zasilającego,
- 2 konfigurowalne wejścia zewnętrzne,
- możliwość podłączenia łączników mono lub bistabilnych,
- możliwość zdalnej aktualizacji oprogramowania,
- montaż w puszcze instalacyjnej Ø60 mm.

WYGLĄD

Zaciski wyjściowe do podłączenia taśmy/lampy z diodami RGB lub RGBW

W – kolor biały

B – kolor niebieski

G – kolor zielony

R – kolor czerwony

zaciski zasilające

zaciski do sterowania przewodowego

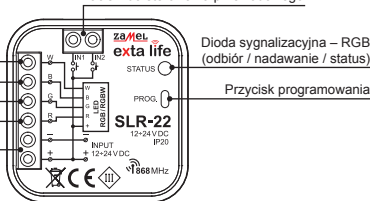

USTAWIENIA DOMYŚLNE

Parametr	Ustawienia domyślne	Możliwość konfiguracji
stan wyjść po zaniku napięcia zasilającego	• wyłączone	• tak – aplikacja mobilna
typ wejść IN1, IN2	• przystosowane do współpracy z łącznikami monostabilnymi (przyciski)	• tak – aplikacja mobilna
tryb pracy wejść IN1, IN2	• załącz/wyłącz	• tak – aplikacja mobilna
domyślny czas włączenia / wyłączenia	• 1 s	• tak – aplikacja mobilna
domyślny czas rozjaśniania / ściemniania	• 10 s	• tak – aplikacja mobilna
domyślny czas przejścia dla trybu floating (czas włączenia jednego koloru z tabeli)	• 10 s	• tak – aplikacja mobilna

UWAGI INSTALACYJNE

1. Sterownik SLR-22 przeznaczony jest do montażu w puszkach instalacyjnych $\varnothing 60$. Ze względu na wymiary urządzenia, niezbędną ilość okablowania oraz ewentualny montaż przycisku nad sterownikiem zaleca się stosowanie puszek pogłębianych lub kieszeniowych.
2. Uwzględniając warunki termiczne oraz możliwość wystąpienia zakłóceń radiowych pomiędzy urządzeniami nie zaleca się montażu więcej niż jednego sterownika w puszcze instalacyjnej. Szczególnie należy unikać montażu jednego sterownika nad drugim.
3. Dopuszczalny jest montaż sterowników w przestrzeniach nad sufitami podwieszanymi. Konieczne jest wówczas zagwarantowanie właściwych warunków termicznych poprzez odsunięcie urządzeń od wełny mineralnej i innych materiałów mogących wywoływać nadmierne nagrzewanie oraz zapewnienie właściwej przestrzeni powietrznej.
4. Sterowniki powinny być montowane w miejscach łatwo dostępnych umożliwiających ewentualne prace serwisowe.
5. W przypadku montażu na zewnątrz pomieszczeń urządzenia należy umieszczać w dodatkowych obudowach (puszkach) zapewniających wymagany stopień ochrony przed wodą.
6. Należy przestrzegać wartości znamionowego napięcia zasilającego tj. 12-24 VDC.
7. Dobierając obciążenie poszczególnych wyjść sterownika należy brać pod uwagę maksymalną obciążalność kanału, która dla SLR-22 wynosi 4 A. Całkowita obciążalność wszystkich kanałów nie może przekraczać 16 A.
8. Tworząc instalacje oświetleniowe oparte na taśmach LED RGB lub RGBW należy przestrzegać kilku zasad:
 - a. Odpowiednio dobierać przekrój przewodów zasilających taśmy LED pod kątem planowanego natężenia prądu. Ma to szczególne znaczenie przy dłuższych odcinkach przewodów zasilających (wielimionowanie spadku napięcia na przewodach).
 - b. Odpowiednio dobierać przekrój przewodów zasilających sterownik SLR-22 biorąc pod uwagę sumaryczny prąd pobierany przez aktywne kanały (3 dla taśm RGB lub 4 dla taśm RGBW).
 - c. Odpowiednio dobierać moc zasilacza współpracującego ze sterownikiem biorąc pod uwagę jego sumaryczne obciążenie.
 - d. W przypadku dłuższych odcinków taśmy LED w celu wyeliminowania spadków napięcia na samej taśmie należy podzielić ją na krótsze odcinki podłączane do jednego sterownika. W razie konieczności zastosować układ z zasilaniem dwustronnym.

UWAGI DOTYCZĄCE UŻYTKOWANIA

1. Ze względu na sposób sterowania (PWM – Sterowanie Szerokością Impulsu) sterownik SLR-22 może być stosowany tylko do sterowania taśmami RGB lub RGBW 12-24 VDC. Sterowanie jest realizowane na potencjale „-”.
2. W przypadku problemów z zasięgiem radiowym możliwe jest jego zwiększenie poprzez współpracę z retransmiterem REP-21.
3. Urządzenie może być sterowane niezależnie z poziomu nadajników systemu exta life, wejść przewodowych oraz aplikacji przy współpracy z kontrolerem EFC-01.
4. Do jednego sterownika można przypisać większą liczbę nadajników.
5. Nadajniki można usunąć za pomocą przycisku PROG. lub zdalnie poprzez aplikację i kontroler EFC-01. W pierwszym przypadku wymagany jest dostęp do sterownika a w drugim nie.
6. Istnieje możliwość jednorazowego usunięcia wszystkich nadajników wpisanych do sterownika poprzez jego reset do ustawień fabrycznych.
7. Sterownik może być sparowany tylko z jednym kontrolerem EFC-01 (po sparowaniu z kontrolerem nie jest on ponownie widoczny w procesie wyszukiwania).
8. Wykonując reset sterownika do ustawień fabrycznych za pomocą przycisku PROG. usuwany jest znacznik określający, że dane urządzenie było sparowane z kontrolerem EFC-01. Urządzenie nie jest jednak usuwane z zasobów kontrolera – trzeba tą operację wykonać z poziomu aplikacji z konta użytkownika root.
9. Podstawowe parametry sterownika są konfigurowane z poziomu aplikacji.

SCHEMAT PODŁĄCZENIA

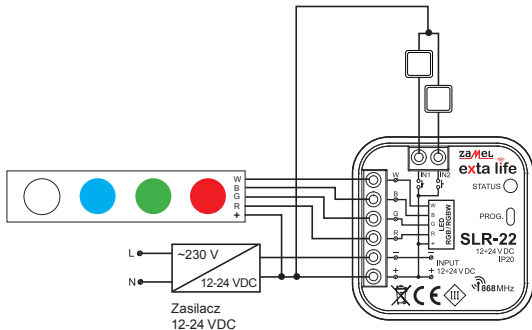

TRYBY PRACY STEROWNIKA

Powiązane z nadajnikami radiowymi.

Funkcja	Programowanie	Działanie
Włącz/wyłącz	przycisk PROG oraz aplikacja mobilna	włączenie, wyłączenie oraz regulacja jasności (za pomocą jednego lub dwóch przycisków)
Wybór koloru \ Floating		wybór 1 z 10 kolorów zdefiniowanych w tabeli, włączenie/wyłączenie trybu automatycznej zmiany kolorów (za pomocą jednego lub dwóch przycisków)
Wybór programu		wybór 1 z 10 zdefiniowanych programów (za pomocą jednego lub dwóch przycisków)

Każdą z powyższych funkcji da się zaprogramować jako tryb jednoprzyciskowy lub dwuprzyciskowy.

W przypadku trybu jednoprzyciskowego funkcja jest włączana i wyłączana na jednym przycisku nadajnika. W trybie dwuprzyciskowym włączenie danej funkcji jest realizowana na jednym przycisku nadajnika a wyłączenie na drugim. Tryb ten jest dedykowany w przypadku sterowania kilkoma urządzeniami SLR-22 z jednego nadajnika radiowego. W przypadku trybu dwuprzyciskowego i funkcji wybór programu \ wybór koloru jeden przycisk służy do przesuwania się po kolorach \ programach do przodu a drugi do tyłu.

Włączenie/wyłączenie funkcji jest realizowane poprzez krótkie (<1 s) naciśnięcie wybranego przycisku(ów) nadajnika.

Regulacja jasności jest realizowana z zaprogramowanym czasem rozjaśniania/ściemniania – poprzez dłuższe (> 3 s) naciśnięcie wybranego przycisku nadajnika.

W trybie jednoprzyciskowym regulacja jasności jest realizowana w następujący sposób: pierwsze dłuższe przytrzymanie przycisku – rozjaśnianie do poziomu maksymalnego puszczenie przycisku – zatrzymanie regulacji jasności drugie dłuższe przytrzymanie przycisku – ściemnianie do poziomu minimalnego.

Włączenie trybu Floating jest realizowane poprzez dłuższe (>3 s) naciśnięcie przycisku realizującego włączenie funkcji Wyboru koloru. Dotyczy to sytuacji, gdy przycisk nadajnika jest wpisywany do sterownika za pomocą przycisku PROG. W przypadku zdalnego przypisywania za pomocą aplikacji do przycisku może być od razu przypisana funkcja Floating – wówczas krótkie naciśnięcie tego przycisku włącza tą funkcję.

Tryby pracy powiązane z wejściami przewodowymi IN1, IN2



Tryb pracy	Działanie (na przykładzie łącznika monostabilnego)
Załącz/wyłącz	pierwszy impuls – włączenie drugi impuls – wyłączenie dłuższe przytrzymanie – regulacja jasności
Załącz	impuls – włączenie dłuższe przytrzymanie – rozjaśnianie
Wyłącz	impuls – wyłączenie dłuższe przytrzymanie – ściemnianie

W przypadku łączników bistabilnych realizowany jest tylko tryb załącz/wyłącz bez regulacji jasności.

Tryby pracy wejść IN1 oraz IN2 ustawiane są globalnie dla całego sterownika SLR-22.

PROGRAMOWANIE NADAJNIKÓW RADIOWYCH EXTA LIFE

Status procesu programowania sygnalizuje dioda LED „STATUS”.

Akcja	Kolor diody STATUS	
Programowanie funkcji 'włącz/wyłącz'		niebieski
Programowanie funkcji 'wybór kolorów'		czerwony
Programowanie funkcji 'wybór programów'		jasnoniebieski

Podczas normalnej pracy dioda STATUS sygnalizuje odbieranie / nadawanie poprzez krótkotrwałe zaświecanie się na kolor zielony.

UWAGA:

W sterownikach SLR-22 programowane funkcje są nadpisywane. Jeżeli przykładowo wybrany przycisk nadajnika został przypisany do odbiornika w celu realizacji funkcji 'włącz/wyłącz', to aby ten sam przycisk przypisać do realizacji innej funkcji (na przykład 'wybór kolorów') to nie ma konieczności wcześniejszego usuwania tego przycisku z pamięci odbiornika. Funkcja 'włącz/wyłącz' od razu zostanie zastąpiona funkcją 'wybór kolorów'.

Sterownik poprawnie reaguje tylko na te przyciski, które zostały do niego wpisane podczas procesu programowania. Do jednego sterownika w kolejnych iteracjach procesu programowania można wpisać wiele przycisków (maksymalnie 96 par).

W systemie exta life z odbiornikiem programujemy tylko wybrane przyciski nadajnika (a nie cały nadajnik). Daje to dużą elastyczność podczas procesu programowania. Przykładowo bazując na pilocie 4 przyciskowym P-457/4 przyciski można zaprogramować w następujący sposób:

Numer przycisku	Tryb pracy	Reakcja odbiornika
1,2	Tryb dwuprzyciskowy – funkcja 'włącz/wyłącz'	1 – włączenie 2 – wyłączenie
3,4	Tryb dwuprzyciskowy – 'wybór koloru'	3 – przełączanie po tabeli kolorów (do przodu) 4 – przełączanie po tabeli kolorów (do tyłu)

Te same przyciski można zaprogramować jednocześnie do wielu sterowników. W takim przypadku biorąc pod uwagę pewność i poprawność działania zalecany jest tryb dwuprzyciskowy. W przypadku pozostałych trybów może wystąpić efekt rozsynchronizowania pracy odbiorników.

Przyciski można programować z wykorzystaniem przycisku PROG. lub zdalnie z wykorzystaniem aplikacji mobilnej exta life.

PROGRAMOWANIE Z WYKORZYSTANIEM PRZYCISSKU PROG.

Do bezpośredniego przypisania nadajników radiowych do odbiornika wykorzystuje się przycisk PROG. na odbiorniku.

PROGRAMOWANIE PRZYCISSKÓW DO REALIZACJI WYBRANEJ FUNKCJI STEROWNIKA SLR-22

Na przykładzie pilota 2-przyciskowego P-457/2

Programowanie w trybie jednoprzyciskowym

1. Nacisnąć na krótko (1s) przycisk PROG. na odbiorniku.
2. Dioda STATUS zaświeci się na niebiesko – oznacza to możliwość wpisania przycisku do realizacji funkcji 'włącz/wyłącz'. Jeżeli przycisk ma realizować inną funkcję należy odczekać aż dioda STATUS zaświeci się na właściwy kolor odpowiednio:
 - Czerwony – funkcja 'wybór kolorów',
 - Jasnoniebieski – funkcja 'wybór programu'.
3. Od momentu zaświecenia diody STATUS na właściwy kolor w czasie < 5 s należy na krótko nacisnąć wybrany przycisk nadajnika (przykładowo przycisk „1”). Dioda STATUS zostanie wygaszona i ponownie zaświeci się na ostatni wybrany kolor.
4. Ponownie w czasie < 5 s należy na krótko nacisnąć ten sam przycisk nadajnika (przycisk „1”).
5. Poprawne wpisanie przycisku sygnalizowane jest wygaszeniem diody STATUS.

Tryb dwuprzyciskowy

1. Nacisnąć na krótko (1s) przycisk PROG. na odbiorniku.
2. Dioda STATUS zaświeci się na niebiesko – oznacza to możliwość wpisania przycisku do realizacji funkcji 'włącz / wyłącz'. Jeżeli przycisk ma realizować inną funkcję należy odczekać aż dioda STATUS zaświeci się na właściwy kolor odpowiednio:
 - Czerwony – funkcja 'wybór kolorów',
 - Jasnoniebieski – funkcja 'wybór programu'.
3. Od momentu zaświecenia diody STATUS na właściwy kolor w czasie < 5 s należy na krótko nacisnąć przycisk nadajnika, który ma realizować włączenie funkcji (przykładowo przycisk „1”). Dioda STATUS zostanie wygaszona i ponownie zaświeci się na ostatni wybrany kolor.
4. W czasie < 5 s należy na krótko nacisnąć przycisk nadajnika, który ma realizować wyłączenie funkcji (przykładowo przycisk „2”).
5. Poprawne wpisanie przycisku sygnalizowane jest wygaszeniem diody STATUS.

ZDALNE PROGRAMOWANIE NADAJNIKÓW Z WYKORZYSTANIEM APLIKACJI EXTA LIFE

Zdalne programowanie nadajników umożliwi dopisanie przycisków nadajnika do wybranego odbiornika (kanału) bez fizycznego dostępu do niego (bez konieczności naciskania przycisku PROG. na odbiorniku). Jest to szczególnie wygodne w sytuacji, gdy odbiorniki są już zainstalowane na obiekcie a dostęp do nich jest utrudniony.

Wymagania dotyczące zdalnego programowania nadajników ze sterownikiem SLR-22:

- w systemie musi być zainstalowany kontroler exta life,
- sterowniki do których chcemy zdalnie dopisać nadajnik muszą być zasilone i sparowane z kontrolerem,
- nadajniki, które chcemy zdalnie dopisać do poszczególnych sterowników także muszą być sparowane z kontrolerem,
- w jednym kroku da się zdalnie dopisać tylko jeden nadajnik do realizacji wybranej funkcji sterownika SLR-22.

W celu zdalnego dopisania wybranych przycisków nadajnika do sterownika SLR-22 należy:

1. Wybrany odbiornik sparować z kontrolerem.
2. Sparować z kontrolerem nadajnik, którego przyciski chcemy zdalnie przypisać do wybranego odbiornika.
3. Z poziomu nadajnika wybrać opcję „Przypisz odbiornik” (1).
4. Z listy wszystkich sparowanych odbiorników wybrać odbiornik do którego chcemy zdalnie przypisać nadajnik (2).
5. W polu 'Tryb pracy' ustawić tryb, w którym nadajnik ma współpracować z odbiornikiem (3). W przypadku SLR-22 możliwe tryby to: jednoprzyciskowy oraz dwuprzyciskowy.
6. Wybrać przyciski nadajnika, które mają realizować wybraną funkcję.
7. Wybrać funkcję, którą ma realizować przycisk / przyciski – dostępne funkcje to 'włącz/wyłącz', 'Kolor', 'Floating' oraz 'Program'.
8. Naciskając przycisk „Podgląd nadajnika” wyświetli się widok nadajnika z naniesioną numeracją przycisków (5).
9. Naciskając przycisk „Zapisz” nastąpi zdalne zaprogramowanie nadajnika do odbiornika. Poprawny przebieg tej operacji zostanie potwierdzony komunikatem „Urządzenia zostały sparowane”.

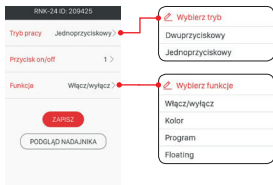
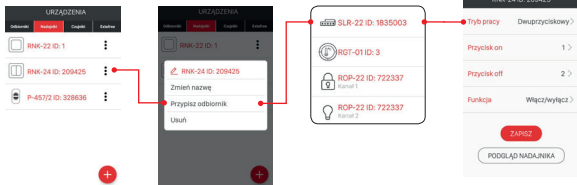

Operację zdalnego przypisania nadajnika do odbiornika można także wykonać z poziomu sterownika. W tej sytuacji należy z poziomu menu edycyjnego wybrać opcję „Przypisz nadajnik”.

KASOWANIE CAŁEJ PAMIĘCI ODBIORNIKA (RESET DO USTAWIEŃ FABRYCZNYCH)

Po wykonaniu operacji kasowania z pamięci odbiornika zostają usunięte wszystkie wpisane do niej przyciski nadajników. Wykasowanie pamięci wiąże się także z usunięciem znacznika określającego, że dany odbiornik jest sparowany z kontrolerem EFC-01. Dzięki temu odbiornik może być ponownie wyszukany z poziomu innego kontrolera.

W celu wykasowania całej pamięci odbiornika należy:

1. Wcisnąć przycisk PROG. na około 5 s.
2. Po tym czasie dioda STATUS zostanie wygaszona. Należy wówczas zwolnić przycisk PROG. i w czasie < 5 s ponownie na krótko go nacisnąć.
3. Podczas kasowania pamięci dioda STATUS mruga na pomarańczowo i następnie odbiornik jest resetowany (dioda STATUS mruga na zielono przez 5 s i następnie zostaje wygaszona).

SELEKTYWNE KASOWANIE PAMIĘCI ODBIORNIKA

W odbiornikach systemu exta life istnieje możliwość selektywnego usuwania przycisków z pamięci odbiornika. Umożliwia to wykasowanie tylko wybranych przycisków bez konieczności kasowania całej pamięci odbiornika. Przyciski mogą być kasowane bezpośrednio (za pomocą przycisku PROG.) lub zdalnie z poziomu aplikacji exta life.

BEZPOŚREDNIE KASOWANIE NADAJNIKÓW Z WYKORZYSTANIEM PRZYCISKU PROG.

1. Wcisnąć przycisk PROG. na około 5 s – w tym czasie dioda STATUS świeci się na pomarańczowo.
2. Po tym czasie dioda STATUS zostaje wygaszona – oznacza to możliwość usunięcia przycisku lub przycisków realizujących wybraną funkcję.
3. Od momentu wygaszenia diody STATUS w czasie < 5 s należy na krótko nacisnąć przycisk nadajnika wpisany do sterownika. W przypadku trybu dwuprzyciskowego wystarczy nacisnąć tylko jeden z wpisanych przycisków.
4. Dioda STATUS zamruga na pomarańczowo i sterownik przejdzie do normalnego działania.

ZDALNE KASOWANIE NADAJNIKÓW Z WYKORZYSTANIEM APLIKACJI EXTA LIFE

Odbiornik, z którego w sposób zdalny mają być usunięte przyciski nadajników musi być sparowany z kontrolerem exta life. W celu zdalnego wykasowania przycisków z pamięci odbiornika należy:

1. Z poziomu menu edycyjnego sterownika SLR-22 należy wybrać opcję „Konfiguruj” (1).
2. W ekranie konfiguracyjnym należy nacisnąć przycisk „Przypisanie nadajniki” (2) spowoduje pobranie z odbiornika aktualnej listy wpisanych do niego nadajników.
3. Naciskając na nazwę nadajnika zostaną wyświetlone szczegóły dotyczące jego wpisu do pamięci odbiornika (numery wpisanych przycisków, tryb pracy, funkcje).
4. Wybierając z menu edycyjnego nadajnika opcję „Usuń” następuje usunięcie danych przycisków nadajnika z pamięci odbiornika (4). Nadajnik można także usunąć poprzez przesunięcie elementu w bok.

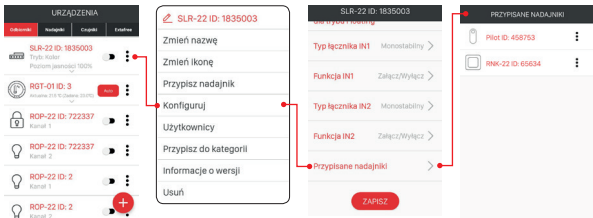

REJESTRACJA (PAROWANIE) STEROWNIKA SLR-22 W SYSTEMIE EXTA LIFE

W celu zarejestrowania sterownika SLR-22 w systemie konieczne jest podłączenie kontrolera exta life oraz zainstalowanie aplikacji mobilnej exta life. Sterowniki muszą być podłączone do napięcia zasilającego. Sterowniki są pamiętane w systemie tylko po poprawnym ich sparowaniu z kontrolerem. W tym celu należy:

1. Po uruchomieniu aplikacji wejść do ekranu Urządzenia.
2. Wybrać zakładkę odbiorniki i nacisnąć przycisk „+” (1) co spowoduje rozpoczęcie wyszukiwania odbiorników zainstalowanych w systemie. Proces wyszukiwania trwa maksymalnie 60 s i może być wcześniej zakończony poprzez naciśnięcie przycisku „Zatrzymaj”. Sterowniki będące w zasięgu kontrolera automatycznie pojawiają się na liście wraz z domyślną nazwą na którą składa się nazwa sterownika (w tym przypadku SLR-22) + przypisany odbiornikowi 6-cyfrowy numer seryjny ID (2).
3. Po zakończeniu procesu wyszukiwania (3) naciskając przycisk 'TEST' możliwa jest szybka lokalizacja sterownika (wszystkie cztery kanały testowanego sterownika są wówczas załączone tak długo jak długo naciśnięty jest przycisk 'TEST').
4. Zaznaczając pola obok przycisku 'TEST' (4) wybieramy sterowniki, które chcemy sparować z kontrolerem exta life. Możliwe jest zaznaczenie więcej niż jednego wyszukanego sterownika.
5. W celu sparowania zaznaczonych sterowników należy nacisnąć przycisk 'PARUJ'. Po chwili sterowniki zostają zarejestrowane w systemie i widoczne są na liście w zakładce Odbiorniki (5).
6. Sterowniki SLR-22 zaraz po sparowaniu są gotowe do pracy (mogą być od razu sterowane za pomocą przełączników w aplikacji). Stan odbiornika jest sygnalizowany położeniem przełącznika oraz poprzez ikonę (6). Do regulacji jasności wybranego koloru w zakresie od 1 do 100% wykorzystuje się suwak. Kolor ustawia się za pomocą dedykowanego pickera. Po sparowaniu sterownik jest ustawiony na kolor biały z poziomem jasności 100%.
7. Sterowniki można parować pojedynczo – wówczas po naciśnięciu przycisku 'PARUJ' od razu można do sterownika przypisać nową nazwę. W przypadku jednoczesnego parowania większej liczby sterowników są one automatycznie zapisywane z nazwami domyślnymi.

8. Po sparowaniu każdemu kanałowi sterownika SLR-22 można przypisać indywidualną nazwę i ikonę z bazy dostępnych ikon.
9. Dopiero sparowane sterowniki mogą być wykorzystywane w systemie do dalszej konfiguracji (przypisywane do użytkowników, kategorii, budowanie scen, funkcji czasowych i logicznych).



USUNIĘCIE (ODPAROWANIE) STEROWNIKA SLR-22 Z SYSTEMU EXTA LIFE

Każdy zarejestrowany w systemie sterownik SLR-22 może zostać z niego usunięty. Usunięcie jest rozumiane jako 'odparowanie' sterownika z zasobów kontrolera.

W celu usunięcia odbiornika z systemu exta life należy:

1. Po uruchomieniu aplikacji wejść do ekranu Urządzenia.
2. Wybrać zakładkę odbiorniki a następnie z poziomu menu edycyjnego sterownika wybrać opcję „Usuń”.
3. Po usunięciu odbiornik jest automatycznie usuwany z listy sparowanych odbiorników.

UWAGA:

Jeżeli sterownik został zresetowany za pomocą przycisku PROG. a nie usunięty z poziomu kontrolera to nadal widnieje on na liście odbiorników. Nie może być jednak wystawiany (komunikat „Urządzenie nie odpowiada”). W takiej sytuacji urządzenie może być usunięte z listy tylko przez użytkownika 'root'. Administrator i standardowy użytkownik nie ma takich uprawnień.

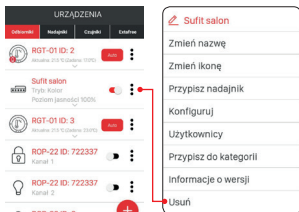

OBSŁUGA STEROWNIKA Z POZIOMU APLIKACJI MOBILNEJ

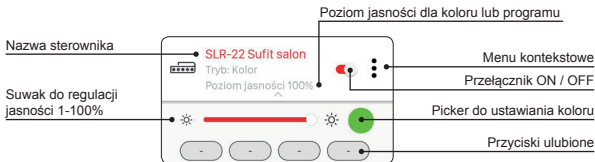

- Przełącznik ON/OFF służy do włączania / wyłączenia sterownika.
- Kolor wybiera się za pomocą pickera rozwijanego jako dodatkowy ekran w aplikacji (po kliknięciu w ikonę pickera).
- Poziom jasności wybranego koloru (kanałów RGBW) ustawia się za pomocą suwaka w zakresie od 1 do 100%.
- W aplikacji dostępne są 4 przyciski ulubione. Do przycisków można przypisać kolor wybrany za pomocą pickera i przypisany mu poziom jasności ustawiony suwakiem lub jeden z zdefiniowanych programów ('Program 1' do 'Program 10' oraz tryb Floating).

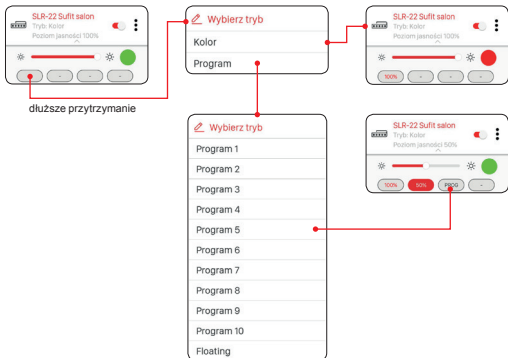

NASTAWA KOLORU ZA POMOCĄ PICKERA



Jeżeli przełącznik 'tylko składowa W' jest w pozycji wyłączonej (OFF) to korzystając z pickera ustawia się kolor bazując na składowych RGB. Za pomocą suwaka „W” ustawia się wyjściową jasność koloru białego dla taśm RGBW.

Jeżeli przełącznik 'tylko składowa W' jest w pozycji włączonej (ON) to picker do nastawy koloru jest nieaktywny. Za pomocą suwaka reguluje się wówczas tylko jasność koloru białego (W).

FUNKCJONALNOŚĆ WEJŚĆ PRZEWODOWYCH

Wejścia IN1 oraz IN2 sterownika SLR-22 są w pełni konfigurowalne z poziomu aplikacji mobilnej exta life. Konfiguracja dotyczy wyboru typu łącznika podłączonego do tych wejść oraz trybu pracy.

Ustawienia domyślne – dotyczą obu wejść IN1 / IN2:

- Typ łącznika: monostabilny (przycisk).
- Tryb pracy: załącz/wyłącz + regulacja jasności.
- Funkcja wejść IN1 oraz IN2 jest równorzędna.

Zmiana konfiguracji wejść:

1. Po uruchomieniu aplikacji należy wejść do ekranu Urządzenia.
2. Z poziomu menu kontekstowego sterownika należy wybrać opcję „Konfiguruj”. Ekran umożliwi konfigurację parametrów całego sterownika SLR-22.
3. Korzystając z ekranu i dostępnych opcji należy ustawić pola 'Typ łącznika' oraz 'Funkcja' dla poszczególnych wejść. Do wyboru są dwa typy łączników: monostabilny (przycisk) oraz bistabilny (klasyczny łącznik). Funkcja wejścia jest zależna od wybranego typu łącznika.

Dla łącznika monostabilnego dostępne są funkcje: załącz, wyłącz, załącz/wyłącz.

Dla łącznika bistabilnego funkcjonalność jest ograniczona do trybu załącz/wyłącz.

Regulacja jasności z poziomu wejść IN1 / IN2 możliwa jest tylko w przypadku łączników monostabilnych.

4. Należy zapisać ustawienia za pomocą przycisku „Zapisz”.

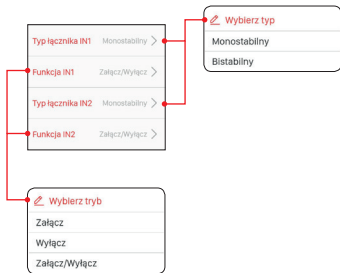

KONFIGURACJA STANU WYJŚĆ PO WŁĄCZENIU NAPIĘCIA ZASILAJĄCEGO

W przypadku sterownika SLR-22 możliwa jest konfiguracja stanu wyjść po załączeniu napięcia zasilającego. Domyślnie wyjścia są w stanie wyłączonym.

Możliwe stany wyjść po załączeniu napięcia zasilającego:

- wyłączone,
- włączone (poziom jasności 100%, ostatni wybrany kolor),
- ostatni poziom – po załączeniu napięcia zasilającego pamiętany jest zarówno ostatni wybrany kolor / funkcja jak również ustawiony poziom jasności.

UWAGA:

W przypadku opcji 'Ostatni poziom' po operacji regulacji jasności należy odczekać około 10 s przed odłączeniem napięcia zasilającego. Dopiero po tym czasie wartość natężenia oświetlenia jest zapisywana w pamięci urządzenia.

Stan wyjść konfiguruje się globalnie dla całego sterownika SLR-22.

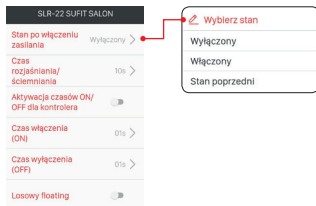

Zdalna aktualizacja oprogramowania

Sterownik SLR-22 posiada wbudowany bootloader, który umożliwia zdalną zmianę oprogramowania z poziomu aplikacji exta life. Aktualizacja jest możliwa tylko w przypadku sterowników sparowanych z kontrolerem i może być zrealizowana tylko przez użytkownika z uprawnieniami root'a lub administratora. W celu aktualizacji konieczne jest pobranie najnowszego oprogramowania ze strony extalife.pl i przeniesienie go na kartę SD w kontrolerze – w tym celu należy szczegółowo zapoznać się z instrukcją „Aktualizacja softu w odbiornikach i czujnikach exta life”. Instrukcja jest do pobrania ze strony extalife.pl.

Aktualna wersja oprogramowania sterownika SLR-22 wskazywana jest w ekranie „Informacje o wersji”. Po naciśnięciu przycisku „Aktualizuj” wysyłana jest informacja do kontrolera, który wprowadza sterownik w tryb aktualizacji oprogramowania. Najnowsze oprogramowanie z poziomu kontrolera jest przesyłane do urządzenia. Podczas aktualizacji sterownik i kontroler są przełączane na częstotliwość serwisową i nie jest możliwe sterowanie. Jeżeli aktualizacja zakończy się sukcesem to informacja o tym jest z poziomu odbiornika przesyłana jest do kontrolera i sygnalizowana w aplikacji mobilnej.

Jeżeli z jakiegoś powodu aktualizacja sterownika zakończy się niepowodzeniem to od strony kontrolera zostaje on oznaczony jako urządzenie z błędem aktualizacji. Urządzenie traci swoją oryginalną funkcjonalność (sygnalizuje to ciągłe miganie zielonej diody STATUS). Wówczas jeżeli z poziomu aplikacji dla takiego sterownika ponownie zostanie wybrana z menu opcja „Informacje o wersji” to możliwe jest ponowienie procesu aktualizacji.

UWAGA: W sytuacji błędu aktualizacji nie wolno usuwać sterownika z zasobów kontrolera.

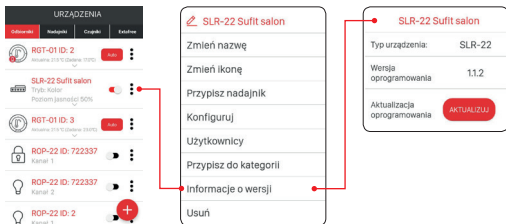

KONFIGURACJA CZASÓW ORAZ TRYBU FLOATING

Czas włączenia (ON)	0ts >
Czas wyłączenia (OFF)	0ts >
Losowy floating	<input type="checkbox"/>
Czas przejścia dla trybu Floating	10s >

W odborniku SLR-22 globalnie dla całego urządzenia konfiguruje się następujące czasy:

- czas włączenia (ON),
- czas wyłączenia (OFF),
- czas rozjaśniania / ściemniania,
- czas przejścia dla trybu floating.

Czasy włączenia/wyłączenia oraz rozjaśniania/ściemniania ustawiane są w zakresie od 1 s do 4 minut.

Czas przejścia dla trybu floating jest ustawiany w zakresie od 1 s do 18 h.

Czas włączenia – czas przejścia liczony od momentu włączenia do ostatniego ustawionego poziomu.

Czas wyłączenia – czas przejścia liczony od ostatniego ustawionego poziomu do wyłączenia.

Domyślnie czasy te dotyczą tylko sterowania z poziomu nadajników radiowych oraz wejść przewodowych. Jeżeli czasy mają obowiązywać także podczas sterowania ON/OFF z kontrolera konieczne jest włączenie takiej funkcjonalności z poziomu ekranu 'Konfiguruj. Służy do tego przełącznik 'Aktywacja czasów ON/OFF dla kontrolera'.

Aktywacja czasów ON/
OFF dla kontrolera



Czas rozjaśniania/ściemniania – parametr ten wpływa na szybkość rozjaśniania/ściemniania. Im dłuższy czas tym operacja rozjaśniania/ściemniania jest realizowana wolniej – pozwala to na bardziej precyzyjną nastawę poziomu jasności przez użytkownika. Czas ten dotyczy tylko sterowania z poziomu nadajników radiowych oraz wejść przewodowych.

Czas przejścia dla trybu floating określa szybkość zmian kolorów w trybie floating. Jest to czas załączenia danego koloru podczas automatycznej płynnej zmiany kolorów. Im krótszy czas tym kolory w trybie floating zmieniają się szybciej.

Tryb 'floating' może być realizowany w dwóch trybach:

Tryb 1 – poszczególne kolory losowane są spośród kolorów zdefiniowanych w tabeli.

Tryb 2 – poszczególne kolory losowane są spośród całej palety barw.

Domyślnie floating jest realizowany w Trybie 1. W celu włączenia Trybu 2 należy aktywować przełącznik 'Losowy floating' w ekranie 'Konfiguruj'.

Losowy floating



Tabela kolorów dla sterownika SLR-22

	Biały – uzyskany ze składowych RGB
	Czerwony
	Zielony
	Niebieski
	Żółty
	Fioletowy
	Morski
	Pomarańcz
	Morski jasny
	Biały – dodatkowy kolor 'W' z taśmy RGBW