

# AKUMULATOR BEZOBSŁUGOWY VRLA DEEP CYCLE

## VPRO SOLAR 140Ah 12V

**INDEKS: 6AKXDEEP14**  
**EAN: 5903760240851**

Bezobsługowe kwasowo – ołowiowe akumulatory **VOLT Polska** z serii **VPRO SOLAR** są w całości wykonane w najnowszej technologii **VRLA DEEP CYCLE**. Budowa akumulatora typu **DEEP CYCLE** opiera się na zastosowaniu separatorów z maty szklanej. Cały elektrolit znajdujący się w akumulatorze jest wchłonięty przez materiał z maty szklanej o bardzo wysokiej porowatości, z którego zbudowane są separatory wewnątrz obudowy. Dodatkowo dzięki zastosowaniu płyt ołowiowych o większej gęstości materiału uzyskano dużo głębsze rozładowywanie i większą ilość cykli pracy w stosunku do standardowych akumulatorów AGM. Akumulatory **VRLA DEEP CYCLE** znajdują zastosowanie głównie w m.in. instalacjach fotowoltaicznych (praca cykliczna oraz magazynowanie energii), systemach zasilania awaryjnego i buforowego, zasilaniu awaryjnym instalacji CO, pomp, pieców kamperach i przyczepach campingowych.

### Parametry główne:

Napięcie nominalne	12V	
Pojemność nominalna	140 Ah	
Wymiary	wysokość całkowita	233 mm
	wysokość	233 mm
	szerokość	172 mm
	długość	407 mm
Waga	33.5kg (73.85lbs) ± 3%	
Wymiar opakowania jednostkowego	49,2x18x26,7mm	
Waga opakowania jednostkowego	43,8kg	

### Pozostałe parametry:

Pojemność (przy 25 st.C)	20h (10,5V)	140 Ah
	10h (10,5V)	126 Ah
	3h (10,2V)	90 Ah
	1h (9,6V)	72 Ah
Rezystancja wewnętrzna	~ 3,9mΩ	
Pojemność przy danej temperaturze	40°C	102%
	25°C	100%
	0°C	85%
	-15°C	65%
Samorozładowanie (przy 25°C)	3 miesiące	91%
	6 miesiące	82%
	12 miesiące	65%
Zalecana temperatura robocza	25°C +- 3°C	
Zakres temperatur roboczych	Rozładowywanie	-15°C do 50°C
	Ładowanie	-10°C do 50°C
	Składowanie	-20°C do 50°C
Napięcie ład. buforowego (25°C)	13,5 VDC	13,8 VDC
	14,4 VDC	14,7 VDC
Maksymalny prąd ładowania	35 A	
Maksymalny prąd rozładowywania	1200A (przez 5 s)	
Projektowana żywotność (25°C)	8-10 lat	

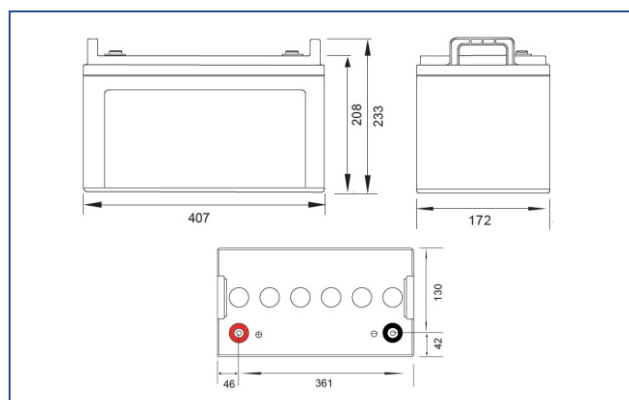

**Wymiary**

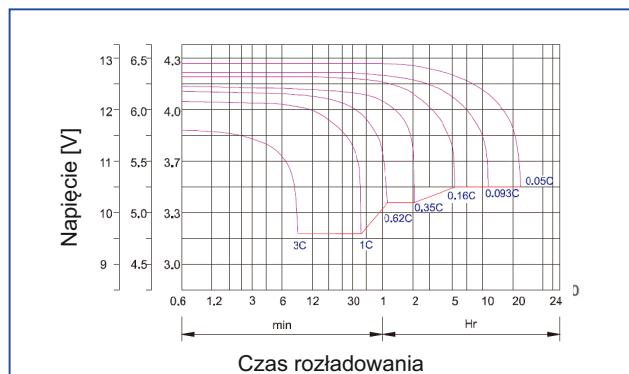

**Charakterystyka rozładowania przy 25°C**

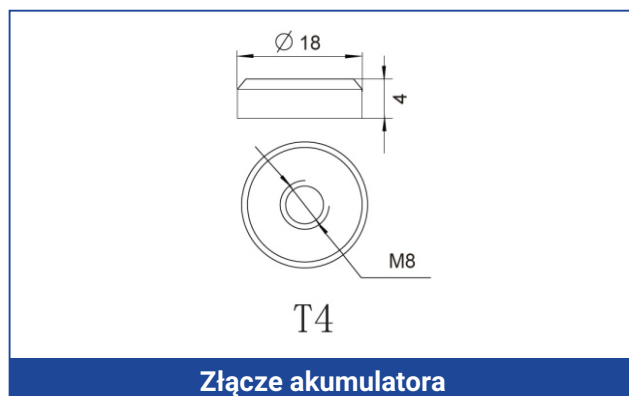

**Złącze akumulatora**