

Karta produktu:

Multimetr cęgowy do pomiaru prądu upływu miernik uniwersalny z wyświetlaczem LCD SONEL CMP-200

SONEL



Producent:	SONEL
Symbol:	61.0222
Kod producenta:	WMGBCMP200
Kod EAN:	5907624015470

Opis produktu

Miernik prądu upływu multimetr cęgowy cyfrowy zestaw

SONEL CMP-200

Kompaktowy miernik cęgowy Sonel CMP-200 to narzędzie znajdujące zastosowanie przy bezpośrednim pomiarze prądu przemiennego o wartości do 200 A.

Dzięki możliwości **pomiarów prądu upływu**, miernik cęgowy CMP-200 pozwala błyskawicznie wykryć ewentualne zwarcia i w ten sposób zapobiec uszkodzeniom maszyn oraz urządzeń.

Wewnętrzne cęgi o średnicy około **30 mm** umożliwią wykonanie precyzyjnego pomiaru w trudno dostępnych miejscach.

Atutem miernika **CMP-200** jest **wyświetlacz ciekłokrystaliczny** z dużymi, dobrze widocznymi cyframi. Funkcja podświetlenia zapewnia możliwość odczytania wyniku nawet w warunkach całkowitej ciemności.

Jest to profesjonalne i bardzo zaawansowane urządzenie, które spełni swoje funkcje w codziennej pracy każdego początkującego i zaawansowanego **instalatora i elektryka** m.in. do kontrolowania pętli sterowania oraz w monitorowaniu obciążenia AC.



Najważniejsze funkcje:

- Pomiar prądu AC do 200 A z rozdzielczością 0,1 mA
- Trzy zakresy pomiaru prądu AC: 200 mA, 2 A, 200 A
- Kieszonkowy rozmiar i niewielka waga
- Funkcja zatrzymania wyświetlanej wartości HOLD



- Funkcja zatrzymania wartości maksymalnej MAX
- Wyświetlacz LCD 3½ cyfry (odczyt maks. 1999)

Cechy dodatkowe:

- Białe podświetlenie ekranu
- Wewnętrzna średnica cęgów: 30 mm (1,2")
- Funkcja HOLD umożliwiająca: zatrzymanie na ekranie wyniku pomiaru; łatwy odczyt w miejscach o utrudnionym dostępie
- Funkcja MAX zatrzymująca wartości maksymalne
- Automatyczne wyłączenie nieużywanego urządzenia
- Wzmocniona, odporna na upadki i uderzenia obudowa
- Przełącznik obrotowy do łatwego włączenia przyrządu i wyboru zakresu pomiarowego

Dane techniczne:

- Producent: **Sonef**
- Typ: **Miernik multimetr cęgowy**
- Model: **CMP-200**
- Zasilanie: **2x bateria 1,5 V typu AAA**
- Wyświetlacz: **odczyt 1999, LCD**
- Wskazanie przekroczenia zakresu: **symbol 'OL'**
- Rozmiar cęgów: **otwór 30 mm (1,2")**
- Czas do automatycznego wyłączenia: **ok. 15 minut**
- Temperatura i wilgotność pracy: **0...30°C przy wilgotności maks. 90%; 30...40°C przy wilgotności maks. 75%; 40...50°C przy wilgotności maks. 45%**
- Temperatura i wilgotność przechowywania: **-20...+60°C przy wilgotności maks. 80%**
- Wysokość robocza: **maks. 3000 m**
- Wymiary: **182 x 61 x 34 mm**
- Waga: **225 g**
- Zgodność z normami: **PN-EN 61010-1; PN-EN 61010-2-032**



W zestawie:

W skład standardowego kompletu dostarczanego przez producenta wchodzi:

- Miernik **CMP-200**,
- Bateria 1,5 V rozmiar AAA (2 szt.),
- Instrukcja obsługi,
- Karta gwarancyjna,
- Certyfikat kalibracji



CAT II 600V

Miernik firmy **Sonef** został szczegółowo sprawdzony pod kątem maksymalnego przepięcia, jakie jest w stanie wytrzymać urządzenie.

Klasyfikacja CAT informuje użytkownika, w którym miejscu instalacji produkt jest bezpieczny.

Prezentowany produkt gwarantuje odporność w **kategori**



pomiarowej II do 600V.



Zastosowanie:

- Pomiary prądu upływu
- Monitorowanie pętli sterowania
- Ogólne monitorowanie obciążenia AC
- Rozwiązywanie problemów przemysłowych

Przeznaczenie

Miernik cęgowy Sonef CMP-200 jest przeznaczony do pomiarów prądu upływu, co pozwala na:

- wykrycie zwarć,
- zapobieganie uszkodzeniom,
- kontrolę pracy maszyn i urządzeń.

Głównym obszarem zastosowania urządzenia jest **pomiar prądu upływu**, mogącego powodować notoryczne wyzwalanie wyłączników RCD.

Obudowa pokryta elastomerem zapobiega wysunięciu się urządzenia z ręki podczas pracy, również przy założonych rękawiczkach. Podświetlany ekran umożliwia odczyt wyników nawet w ciemnych obszarach.



Ułatwienie pomiarów

Adapter AC-16 rozszerza zastosowanie miernika cęgowego. Dzięki przekładni x1 i x10, napięciu znamionowemu 230 V i prądzie 16 A adapter może być używany wraz z dowolnym miernikiem cęgowym.





Budowa miernika:

1. Cęgi
2. Przełącznik obrotowy
3. Przycisk HOLD
4. Wyświetlacz LCD
5. Dźwignia cęgów
6. Przycisk MAX

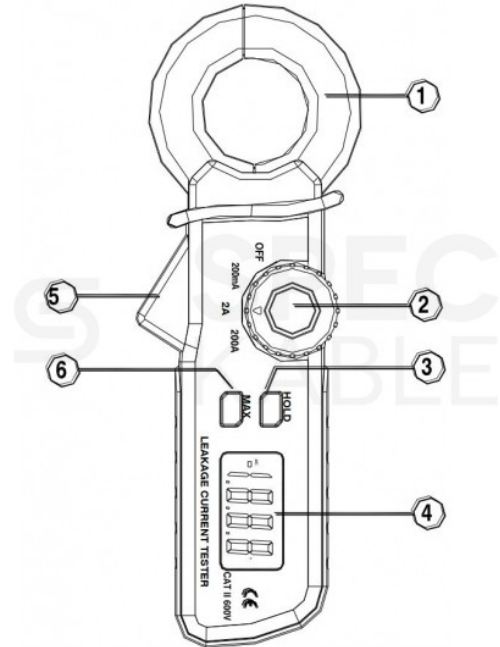

O producencie:

Sonel to jeden z największych polskich producentów przyrządów pomiarowych. Od **ponad 25 lat** produkują profesjonalne urządzenia przeznaczone do kontroli bezpieczeństwa, stanu technicznego, parametrów oraz jakości sieci zasilających.

Posiadają oni rekomendację **Stowarzyszenia Elektryków Polskich (SEP)** w zakresie produkcji, serwisu i projektowania przyrządów pomiarowych. Wysoka jakość wyrobów Sonel została wielokrotnie doceniona i wyróżniona na międzynarodowych targach elektrotechnicznych.



Bardzo szczegółowa specyfikacja techniczna urządzenia znajduje się w instrukcji obsługi, którą mogą Państwo pobrać z tej oferty z zakładki "Pliki do pobrania", lub [tutaj](#).

Specyfikacja

Model

CMP-200